

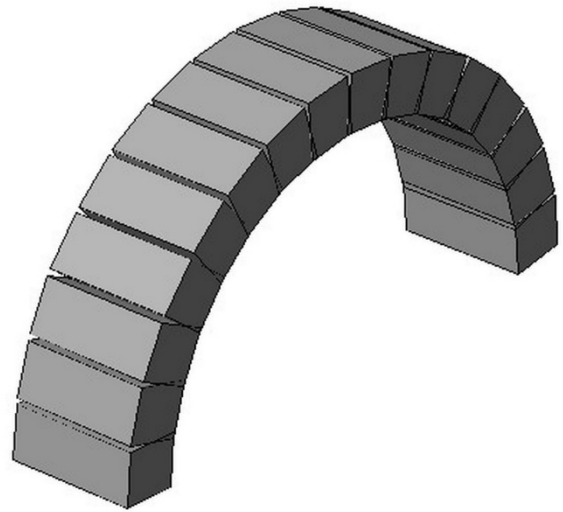

K 204 zw. Langula und Kammerforst, Brücke über den Gelbrieder Bach

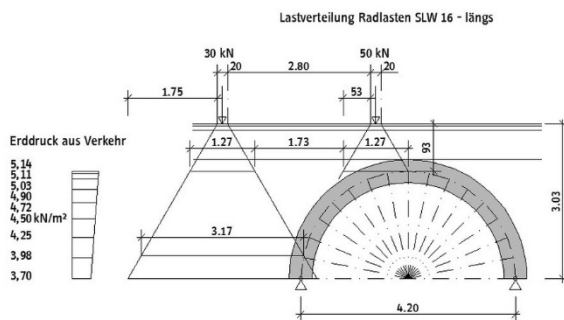

Lasteinstufungsberechnung der Brücke über den Gelbrieder Bach im Zuge der K 104 zwischen Langula und Kammerforst.

- Gewölbetragwerk in regelmäßigem Natursteinschichtenmauerwerk, Verbreiterung mit Betonbogen
- Lichte Weite: 3,80 m
- Stützweite: 4,20 m
- Max. lichte Höhe: 2,10 m
- Kreuzungswinkel: 100,00 gon
- Nachweis für Brückenklasse 16/16 nach DIN 1072 im Zweibahnverkehr

BAUHERR

Unstrut-Hainich-Kreis

BEARBEITUNGS-/ BAUZEIT

2012

BAUSUMME

-

ERBRACHTE LEISTUNGEN

Lasteinstufungsberechnung